

Nástupištní rampa RL 6 pravá

61 Uherský Ostroh

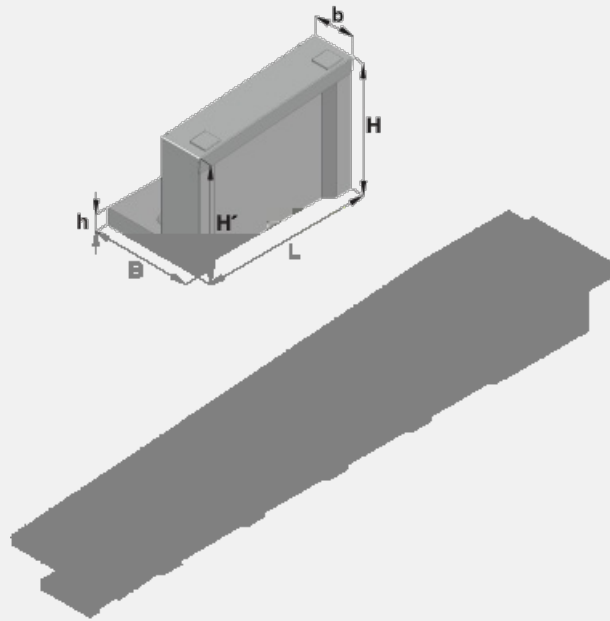

Trademark	Dimensions (cm)				Concrete Class	Volume (m3)	Weight (kg)
	L	B	H	H_1			
AZZ 436-19	99,5	60	35	27,1	C 30/37-XF4	0,1014	243

Usage:

Je součástí nástupištních ramp o sklonu 8 %, která jsou součástí nástupišť, tvořených nástupištnímu obrubníky L 75N a konzolovými deskami KDL. Mají zabudovány rektifikační šrouby pro přesné uložení na zvýšeném betonovém základě. Díly jsou opatřeny otvory, které usnadňují podlití betonovou maltou. Otvary navíc umožňují kotvení dílů ocelovými trny k betonovému základu.